

## CEDRUS

95-060 Brzeziny, ul. Przemysłowa 1

www.cedrus.com.pl

email: biuro@cedrus.com.pl

tel. (+48) 46 874 18 60

# INSTRUKCJA OBSŁUGI

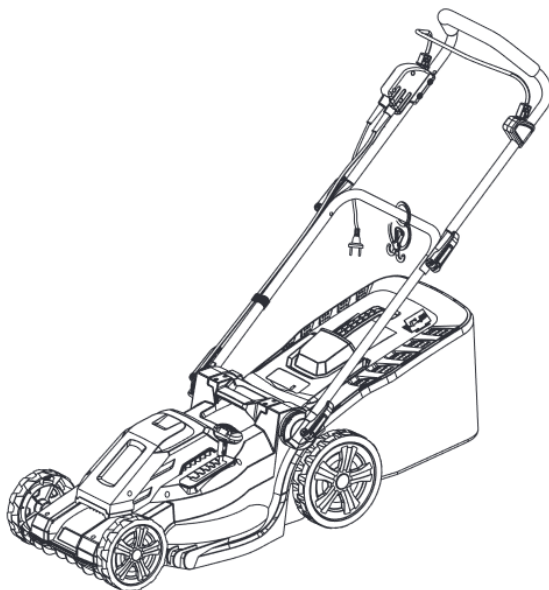

## KOSIARKA ELEKTRYCZNA

NUMER MODELU:  **CEDKE40**

NUMER SERYJNY:

Numer modelu i numer seryjny można znaleźć na tabliczce znamionowej.

Należy je zapisać i zachować w bezpiecznym miejscu.



## **SPIS TREŚCI**

<b>Przedmowa .....</b>	<b>3</b>
<b>Przeznaczenie .....</b>	<b>3</b>
<b>Opis urządzenia .....</b>	<b>4</b>
<b>Zawartość opakowania.....</b>	<b>5</b>
<b>Symbole bezpieczeństwa .....</b>	<b>6</b>
<b>Zasady bezpieczeństwa .....</b>	<b>7</b>
<b>Montaż.....</b>	<b>10</b>
<b>Obsługa.....</b>	<b>12</b>
<b>Konserwacja, czyszczenie i przechowywanie .....</b>	<b>13</b>
<b>Utylizacja.....</b>	<b>15</b>
<b>Rozwiązywanie problemów.....</b>	<b>15</b>
<b>Dane techniczne.....</b>	<b>16</b>

## **PRZEDMOWA**

Dziękujemy za zakup naszego urządzenia!

Niniejsza instrukcja obsługi zawiera najważniejsze informacje na temat urządzenia, jego budowy, funkcji i użytkowania. Przed przystąpieniem do pracy należy dokładnie przeczytać instrukcję obsługi. Bezpieczne i prawidłowe użytkowanie pozwoli osiągnąć najlepsze efekty. Wszelkie zawarte w instrukcji informacje zostały oparte o najnowsze dane na temat produktu na dzień wydruku dokumentu. W związku z ciągłym doskonaleniem urządzeń i wprowadzaniem w nich zmian, instrukcja obsługi może odbiegać od faktycznego stanu urządzenia. Producent zastrzega sobie prawo do wprowadzania w każdym czasie zmian dotyczących produktu. Parametry produktu mogą się zmieniać bez uprzedzenia. Zabrania się kopiowania i powielania instrukcji obsługi oraz jej elementów bez zgody producenta. Niniejsza instrukcja obsługi powinna być traktowana jako integralna część urządzenia i w przypadku przekazania urządzenia osobom trzecim lub odsprzedaży powinna zostać przekazana wraz z urządzeniem. Obsługa urządzenia zgodnie z instrukcją obsługi i zawartymi w niej komunikatami jest kluczowa dla zachowania długotrwałej i bezpiecznej pracy urządzenia oraz dla spełnienia oczekiwań użytkowników. Nieprzeczytanie, niezrozumienie lub niezastosowanie się do instrukcji obsługi może prowadzić do odniesienia ciężkich obrażeń oraz uszkodzenia urządzenia.

Firma CEDRUS nie ponosi odpowiedzialności za ewentualne błędy powstałe w druku tej instrukcji, które nie mają bezpośredniego wpływu na sposób korzystania z urządzenia, a dotyczą jedynie szczegółowych danych technicznych lub opisowych. Urządzenia są modernizowane w trakcie produkcji, dlatego niektóre dane zawarte w tej instrukcji mogą się różnić od danych rzeczywistych, które także nie mają wpływu na sposób korzystania z urządzenia. Zdjęcia i ilustracje zawarte w niniejszej instrukcji obsługi mają charakter poglądowy, a fizyczny stan urządzenia może odbiegać od stanu rzeczywistego.

## **PRZEZNACZENIE**

Ta kosiarka jest przeznaczona głównie do koszenia trawy na przydomowych trawnikach. Nie jest przeznaczona do użytku komercyjnego, handlowego ani przemysłowego.

Kosiarka nie jest przeznaczona do użytku przez osoby (w tym dzieci) o ograniczonych zdolnościach fizycznych, sensorycznych lub umysłowych, a także osoby nieposiadające doświadczenia i wiedzy, chyba że będą one nadzorowane lub zostaną poinstruowane w zakresie obsługi kosiarki przez osobę odpowiedzialną za ich bezpieczeństwo. Dzieci należy nadzorować, aby nie bawiły się kosiarką.

## OPIS URZĄDZENIA

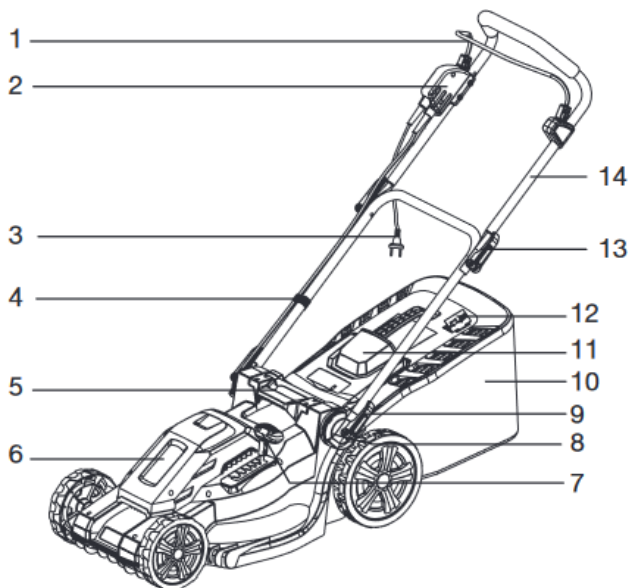

1. Dźwignia start/stop	9. Zacisk dolnego uchwyty
2. Wyłącznik elektryczny	10. Kosz na trawę
3. Przewód zasilający i wtyczka	11. Tylna pokrywa
4. Zaczep przewodu	12. Wskaźnik zapełnienia kosza
5. Uchwyt kosiarki	13. Zacisk górnego uchwyty
6. Pokrywa silnika	14. Górny uchwyt
7. Dźwignia regulacji wysokości	
8. Zębatka regulacji uchwyty	

## ZAWARTOŚĆ OPAKOWANIA

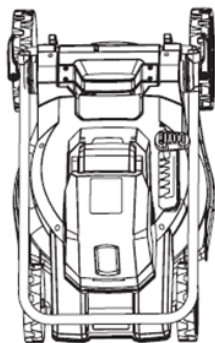

A



B



C



D



E



F

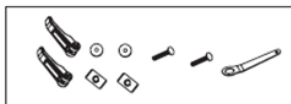

G









- A. 1 x korpus kosiarki i dolny uchwyt
- B. 1 x górny uchwyt
- C. 1 x kosz na trawę
- D. 1 x uchwyt kosza na trawę
- E. 1 x instrukcja obsługi
- F. 1 x wkładka mulczująca
- G. 1 x torba z drobnymi częściami
  - 2 x zaciski górnego uchwytu
  - 2 x podkładki płaskie
  - 2 x podkładki zabezpieczające
  - 2 x śruby
  - 1 x klucz







1. Usunąć wszystkie materiały opakowaniowe.
2. Upewnić się, że wszystkie części wymienione na liście zawartości zostały dostarczone.
3. Sprawdzić kosiarkę i wszystkie akcesoria pod kątem uszkodzeń transportowych.

**⚠ OSTRZEŻENIE!** Materiały opakowaniowe nie są zabawkami. Dzieciom nie wolno bawić się plastikowymi workami. Niebezpieczeństwo uduszenia.

## SYMBOLE OSTRZEGAWCZE

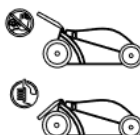
Poniżej przedstawiono symbole ostrzegawcze, które występują w niniejszej instrukcji obsługi lub na urządzeniu.

	Uwaga / Ostrzeżenie
	Należy przeczytać instrukcję obsługi.
	Ostrza tnące mogą wyrzucać odłamki. Nie dopuszczać osób postronnych do obszaru roboczego.
	Ryzyko odniesienia obrażeń spowodowanych przez ostrza tnące. Przed przystąpieniem do konserwacji należy odłączyć kosiarkę od zasilania.
	Trzymać przewód zasilający z dala od ostrzy tnących.
	Nie wystawiać kosiarki na działanie wilgoci i deszczu.
	Nosić okulary ochronne.
	Nosić środki ochrony słuchu.
	Nosić rękawice ochronne.

	Nosić obuwie ochronne.
	Nosić maskę ochronną.
	Nie używać kosiarki, jeśli kosz na trawę lub tylna pokrywa nie znajdują się na swoim miejscu.
	Gwarantowany poziom mocy akustycznej.
	Klasa ochrony II, podwójna izolacja.
	Deklaracja zgodności CE.
	Urządzenia należy utylizować zgodnie z lokalnymi przepisami i wymogami.

## ZASADY BEZPIECZEŃSTWA

**OSTRZEŻENIE!** Należy uważnie przeczytać instrukcję obsługi załączaną do tej kosiarki. Niezastosowanie się do niej może spowodować porażenie prądem elektrycznym, pożar lub poważne obrażenia ciała.



Należy zachować instrukcję obsługi do wykorzystania w przyszłości!

- Należy uważnie przeczytać instrukcję oraz zapoznać się z elementami sterującymi i prawidłową obsługą urządzenia.
- Nigdy nie zezwalać dzieciom lub osobom niezaznajomionym z niniejszą instrukcją na korzystanie z urządzenia. Lokalne przepisy mogą ograniczać wiek operatora.
- Nigdy nie należy kosić, gdy w pobliżu znajdują się ludzie, zwłaszcza dzieci, lub zwierzęta domowe.

- Operator lub użytkownik ponosi odpowiedzialność za wypadki lub zagrożenia związane z innymi osobami lub ich mieniem.

## **Przygotowanie**

- Podczas koszenia należy zawsze nosić odpowiednie obuwie i długie spodnie.
- Nie wolno obsługiwać urządzenia boso lub w otwartych sandałach.
- Dokładnie sprawdzić obszar, na którym urządzenie będzie używane i usunąć wszelkie kamienie, patyki, druty, kości i inne ciała obce.
- Przed użyciem należy zawsze sprawdzić, czy ostrza, śruby ostrzy i zespół tnący nie są zużyte lub uszkodzone. Wymieniać zużyte lub uszkodzone ostrza i śruby w zestawach, aby zachować wyważenie.
- W przypadku urządzeń z wieloma ostrzami należy zachować ostrożność, ponieważ obrót jednego ostrza może spowodować obrót innych ostrzy.

## **Obsługa**

- Kosić wyłącznie w świetle dziennym lub przy dobrym oświetleniu sztucznym.
- W miarę możliwości należy unikać pracy urządzenia na mokrej trawie.
- Zachować szczególną ostrożność na pochyłościach lub zboczach.
- Nie należy używać kosiarki biegając.
- Zbocza należy kosić w poprzek, nigdy w dół i w górę.
- Zachować szczególną ostrożność podczas zmiany kierunku jazdy na zboczach.
- Nie należy kosić na zbyt stromych zboczach.
- Zachować szczególną ostrożność podczas cofania lub przyciągania urządzenia do siebie.
- Zatrzymać ostrze(a), jeśli urządzenie musi zostać przechylone do transportu, a także podczas przejeżdżania przez powierzchnie inne niż trawa oraz podczas transportu urządzenia do i z obszaru, który ma być koszony.
- Nigdy nie używać urządzenia z uszkodzonymi osłonami lub tarczami, lub bez zamontowanych urządzeń zabezpieczających, takich jak deflektory lub kosze na trawę.
- Silnik należy włączać zgodnie z instrukcją, trzymając dłonie oraz stopy z dala od układu tnącego.
- Nie przechylać urządzenia podczas włączania silnika, z wyjątkiem sytuacji, gdy urządzenie musi zostać przechylone w celu uruchomienia. W takim przypadku nie należy przechylać urządzenia bardziej niż jest to konieczne i podnosić tylko tę część, która znajduje się z dala od operatora. Przed odłożeniem urządzenia na ziemię należy zawsze upewnić się, że obie ręce znajdują się w pozycji roboczej.
- Nie umieszczać rąk ani stóp w pobliżu lub pod obracającymi się częściami.
- Należy zawsze trzymać się z dala od otworu wylotowego.

- Nigdy nie podnosić ani nie przenosić urządzenia, gdy silnik pracuje.
- Wyciągnąć wtyczkę z gniazdko:
  - podczas pozostawiania kosiarki bez nadzoru;
  - przed usuwaniem zatorów;
  - przed sprawdzeniem, czyszczeniem lub pracami przy urządzeniu;
  - po uderzeniu w obcy przedmiot. Sprawdzić urządzenie pod kątem uszkodzeń i dokonać niezbędnych napraw;
  - jeśli urządzenie zacznie nadmiernie wibrować (natychmiast sprawdzić).

### **Konserwacja i przechowywanie**

- Należy utrzymywać wszystkie nakrętki, śruby i wkręty w dobrym stanie, aby mieć pewność, że urządzenie jest bezpieczne.
- Należy często sprawdzać kosz na trawę pod kątem zużycia lub uszkodzenia.
- Wymieniać zużyte lub uszkodzone części w celu zapewnienia bezpieczeństwa.
- Zachować ostrożność podczas regulacji kosiarki, aby zapobiec zakleszczeniu palców między ruchomymi ostrzami a stałymi częściami urządzenia.
- Należy upewnić się, że używane są wyłącznie wymienne elementy tnące odpowiedniego typu.

### **Pozostałe zagrożenia**

Podczas użytkowania kosiarki mogą wystąpić dodatkowe zagrożenia, które nie zostały uwzględnione w ostrzeżeniach dotyczących bezpieczeństwa. Ryzyko to może wynikać z niewłaściwego lub długotrwałego użytkowania itp. Nawet przy zastosowaniu odpowiednich przepisów bezpieczeństwa i wdrożeniu urządzeń zabezpieczających, nie można uniknąć pewnych zagrożeń, do których należą:

- urazy spowodowane dotknięciem obracających się/ruchomych części.
- urazy spowodowane wymianą części, ostrzy lub akcesoriów.
- urazy spowodowane długotrwałym użytkowaniem. Podczas długotrwałego korzystania z urządzenia należy robić regularne przerwy.
- uszkodzenia słuchu.
- zagrożenia dla zdrowia spowodowane wdychaniem pyłu powstałego podczas korzystania z kosiarki.

## MONTAŻ

⚠ **OSTRZEŻENIE!** Przed przystąpieniem do montażu należy upewnić się, że kosiarka jest wyłączona i odłączona od zasilania.

### Rozkładanie dolnego uchwytu i mocowanie górnego uchwytu (rys. 1-3)

1. Poluzować zacisk dolnego uchwytu i rozłożyć dolny uchwyt do żądanej pozycji, a następnie zabezpieczyć, dociskając zacisk dolnego uchwytu.
2. Wyrównać otwory w górnym uchwycie z otworami w dolnym uchwycie.
3. Przełożyć śrubę z podkładką zabezpieczającą przez otwory od wewnątrz.
4. Nałożyć płaską podkładkę na śrubę z drugiej strony i dokręcić zacisk górnego uchwytu na śrubę.
5. Docisnąć zacisk górnego uchwytu, aby zabezpieczyć górny uchwyt.
6. Przymocować przewód do górnego i dolnego uchwytu za pomocą zaczepów przewodu.

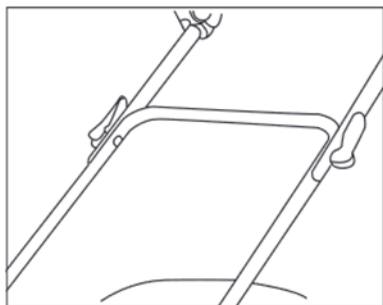

Rys. 1

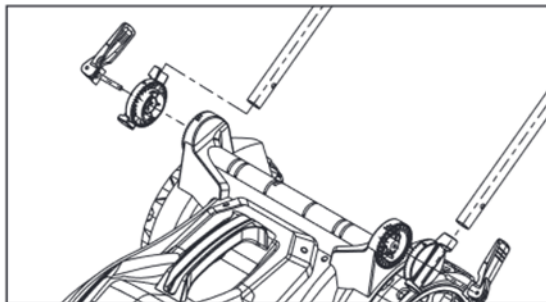

Rys. 2

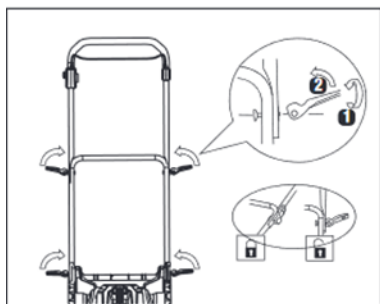

Rys. 3

## Montaż kosza na trawę (rys. 4 do 6)

1. Przymocować uchwyt kosza na trawę do jego górnej pokrywy. (Rys. 4)
2. Zamontować worek na trawę do metalowej ramy za pomocą plastikowych zatrzasków. (Rys. 5)



Rys. 4.

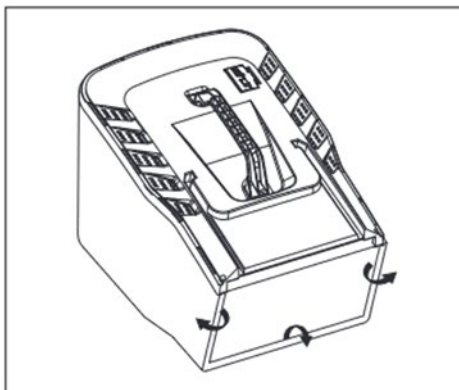

Rys. 5

3. Podnieść tylną pokrywę i zawiesić kosz na trawę na zaczepach, a następnie zwolnić pokrywę. (Rys. 6)

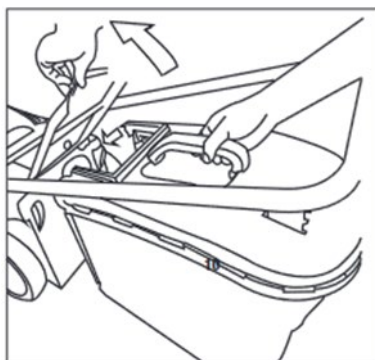

Rys. 6

## OBSŁUGA

### Regulacja wysokości koszenia (Rys. 7)

⚠ **OSTRZEŻENIE!** Przed przystąpieniem do regulacji wysokości koszenia należy wyłączyć kosiarkę i upewnić się, że ostrze całkowicie się zatrzymało.

- Dostępnych jest 6 poziomów wysokości koszenia (25-75 mm).
- Wysokość koszenia można ustawić na różnych poziomach, pociągając dźwignię regulacji wysokości do zewnątrz i przesuwając ją dożądanego ustawienia wysokości.

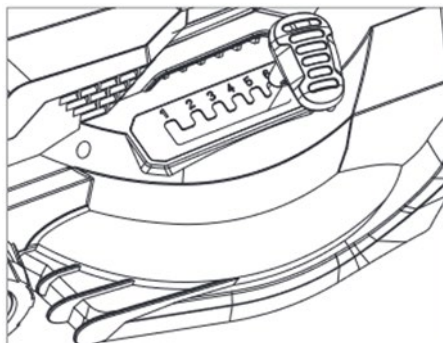

Rys. 7

### Podłączanie zasilania (rys. 8)

1. Podłączyć wtyczkę do przedłużacza.
2. Podłączyć przedłużacz do zasilania. (Rys. 8)

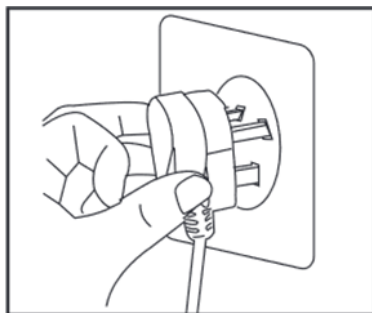

Rys. 8

## Włączanie i wyłączanie (rys. 9)

1. Aby włączyć kosiarkę, należy nacisnąć wyłącznik elektryczny, a następnie pociągnąć i przytrzymać dźwignię start/stop w kierunku uchwytu.
2. Zwolnić dźwignię start/stop, aby wyłączyć kosiarkę.

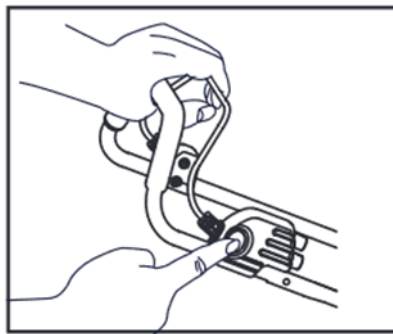

Rys. 9

## KONSERWACJA, CZYSZCZENIE I PRZECHOWYWANIE

- ⚠ **OSTRZEŻENIE!** Przed przystąpieniem do czyszczenia i konserwacji należy zawsze wyłączyć kosiarkę i odłączyć ją od zasilania, a następnie odczekać, aż ostrze całkowicie się zatrzyma.
- ⚠ **OSTRZEŻENIE!** Kosiarka może być naprawiana wyłącznie przez autoryzowane centrum serwisowe.
- ⚠ **OSTRZEŻENIE!** Podczas obsługi ostrza należy zawsze nosić rękawice ochronne.

### Czyszczenie

- Należy regularnie czyścić kosiarkę za pomocą miękkiej szczotki i miękkiej szmatki zwilżonej wodą z mydłem.
- Ostrze tnące powinno być czyste i wolne od zanieczyszczeń.
- Kosz na trawę należy opróżnić po jego wypełnieniu lub po każdym koszeniu. Wskaźnik wypełnienia kosza jest otwarty, gdy kosz na trawę jest pusty lub nie jest pełny. (Rys. 12)
- Wskaźnik wypełnienia kosza na trawę zamknie się, gdy kosz na trawę będzie pełny (rys. 13).

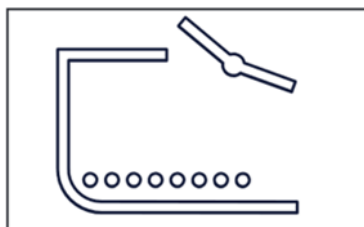

Rys. 12

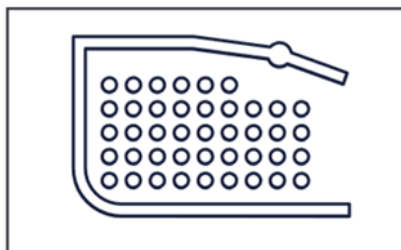

Rys. 13

- Nigdy nie używać rozpuszczalników, takich jak benzyna, alkohol, woda amoniakalna itp. Rozpuszczalniki te mogą uszkodzić plastikowe części.

## Konserwacja

- Kosiarka została zaprojektowana do długotrwałej pracy przy minimalnej konserwacji. Ciągłe, zadowalające działanie zależy od właściwej pielęgnacji i regularnego czyszczenia.
- Przed rozpoczęciem pracy należy sprawdzić i upewnić się, że wszystkie śruby i nakrętki są dobrze dokręcone.
- Aby wyjąć ostrze, należy je mocno przytrzymać i poluzować śrubę ostrza, obracając ją w kierunku przeciwnym do ruchu wskazówek zegara, a następnie wyjąć śrubę i ostrze. Kawałek drewna pomoże przytrzymać ostrze podczas demontażu lub dokręcania śruby ostrza. Aby wymienić ostrze na nowe, należy zamontować nowe ostrze na wentylatorze tak, aby krawędzie nachylenia ostrza były skierowane w stronę kosiarki. Upewnić się, że łopatka jest prawidłowo umieszczona na występach wentylatora, mocno przytrzymać łopatkę i dokręć śrubę łopatki, obracając ją w kierunku zgodnym z ruchem wskazówek zegara. Nie dokręcać zbyt mocno tak, aby nie uszkodzić śruby. (Rys. 14)

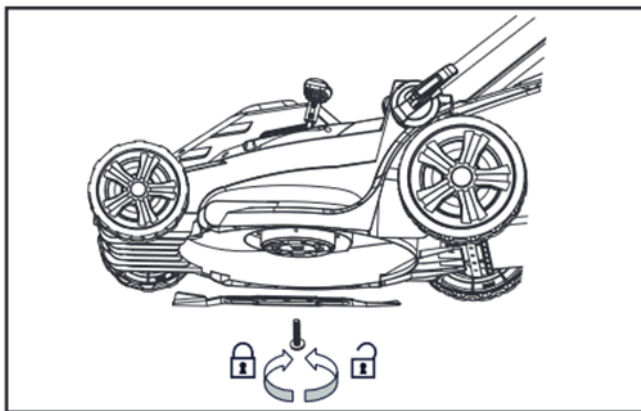

Rys. 14

## Przechowywanie

- Przed przechowywaniem należy dokładnie wyczyścić kosiarkę.
- Aby zmniejszyć ilość zajmowanego miejsca, górny uchwyt można złożyć, odkręcając zaciski.
- Kosiarka powinna być przechowywana w suchym, stabilnym i bezpiecznym miejscu, poza zasięgiem dzieci.

## UTYLIZACJA

Nigdy nie należy utylizować urządzenia i jego elementów wraz z odpadami domowymi. Elementy te należy utylizować zgodnie z lokalnymi regulacjami prawnymi oraz w sposób bezpieczny dla środowiska.



## ROZWIĄZYWANIE PROBLEMÓW

<b>Problem</b>	<b>Przyczyna</b>	<b>Rozwiązanie</b>
Nie można uruchomić kosiarki	Brak zasilania	Sprawdzić zasilanie
	Wtyczka nie jest podłączona do zasilania	Sprawdzić podłączenie
	Wewnętrzne uszkodzenie lub zużycie, np. uszkodzenie silnika	Naprawa przez autoryzowany serwis
Hałas lub grzechotanie	Poluzowane śruby i nakrętki	Sprawdzić i dokręć śruby i nakrętki
	Wewnętrzne uszkodzenie lub zużycie	Naprawa przez autoryzowany serwis
Nierówne koszenie	Ostrze jest tępe	Wymienić ostrze
	Wysokość cięcia jest zbyt niska	Ustawić wyższą wysokość cięcia
Kosz na trawę nie napęlnia się	Układ koszący jest zatkany	Wyczyścić układ koszący

## DANE TECHNICZNE

<b>Model</b>	CEDKE40
<b>Silnik</b>	230V/50Hz
<b>Moc silnika</b>	1800W
<b>Stopień ochrony</b>	IPX4
<b>Szerokość robocza</b>	40cm
<b>Obudowa</b>	Plastik
<b>Regulacja wysokości koszenia</b>	Centralna, 6 stopni
<b>Wysokość koszenia</b>	25-70mm
<b>Napęd</b>	Brak
<b>Pojemność kosza</b>	45l
<b>Wskaźnik napełnienia</b>	Tak
<b>Budowa kosza</b>	Plastik/płótno
<b>Rozmiar kół (przód/tył)</b>	175mm/225mm
<b>Waga</b>	15kg